

Separadors carril bici

Fabricants de separadors vials
per a carrils de bicicletes



Els nostres separadors de carril bici

Separadors de cautxú



Separador viari Mompe.....	3
Separador viari Mompe 2.....	4
Separador viari Mompe 3.....	5
Separador viari Tigre.....	6
Separador viari Smart.....	7
Separador viari Sevi.....	8
Separador viari Sevimo.....	9
Separador viari Button.....	10

Separadors de plàstic

Separador viari Pitón.....	11
Separador viari Pantera.....	12
Separador viari Snake.....	13



Separadors viaris de cautxú

Separador viari Mompe

Separador viari Mompe asimètric fabricat amb cautxú negre amb dues franges blanques per a millorar la visibilitat.

Separadors viaris de cautxú amb instal·lació adaptable.

Lateral més baix per al carril de bici, proporcionant així seguretat en la circulació dels ciclistes per carril bici.

Separador modular asimètric de dues peces monobloc unides entre si proporcionant facilitat en la instal·lació del separador.

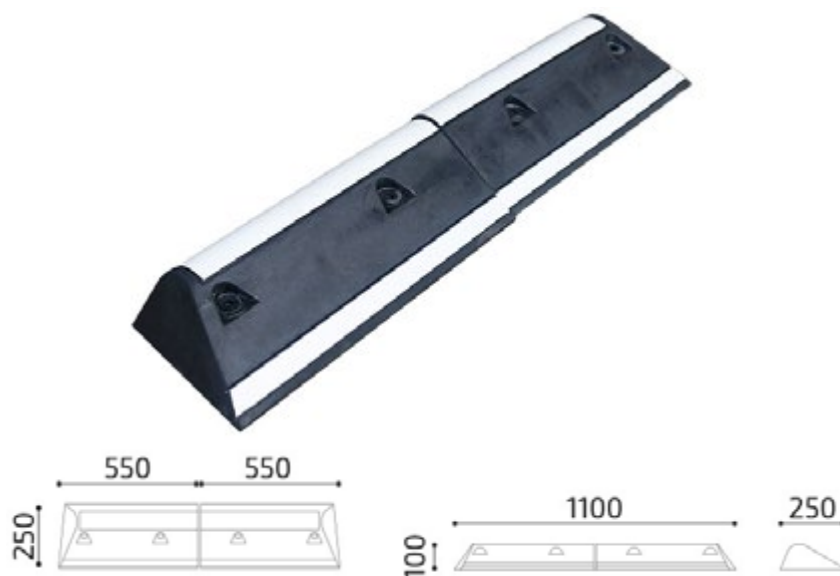

PROTECCIÓ

Lateral dels ciclistes té un lleuger pendent, que en cas de col·lisió és menys agressiva per als ciclistes.



DISSENY

El nostre disseny modular permet adaptar-se de manera còmoda i senzilla als diferents traçats.



VISIBILITAT

El separador Mompe ofereix una alta visibilitat a causa de les seves dues bandes reflectores blanques.



RESISTÈNCIA

El separador Mompe té una gran resistència mecànica abans de res tipus d'impactes i a l'abradió.



ECONÒMIC

El cost de la instal·lació / desinstal·lació és baix, ja que es realitza mitjançant tacs metàl·lics en molt poc temps.



MEDI AMBIENT

Producte totalment reciclable fabricat amb cautxú reciclat per a minimitzar l'impacte mig ambiental.

Exemples d'instal·lacions



El nostre **separador vial Mompe** pot ser instal·lat en vies rectes com en vies corbes proporcionant sempre protecció als ciclistes.

El lateral dels ciclistes té un lleuger pendent perquè en cas de col·lisió o accident l'impacte sigui menys agressiu per al ciclista.



Separadors viaris de cautxú

Separador viari Mompe 2

Separador viari Mompe 2 fabricat amb cautxú negre amb dues franges blanques per a millorar la visibilitat amb forma asimètrica.

Separadors viaris de cautxú amb lateral més baix per al carril de bici, proporcionant així seguretat als ciclistes.

Separadors modulars asimètrics de dues peces monobloc unides entre si.

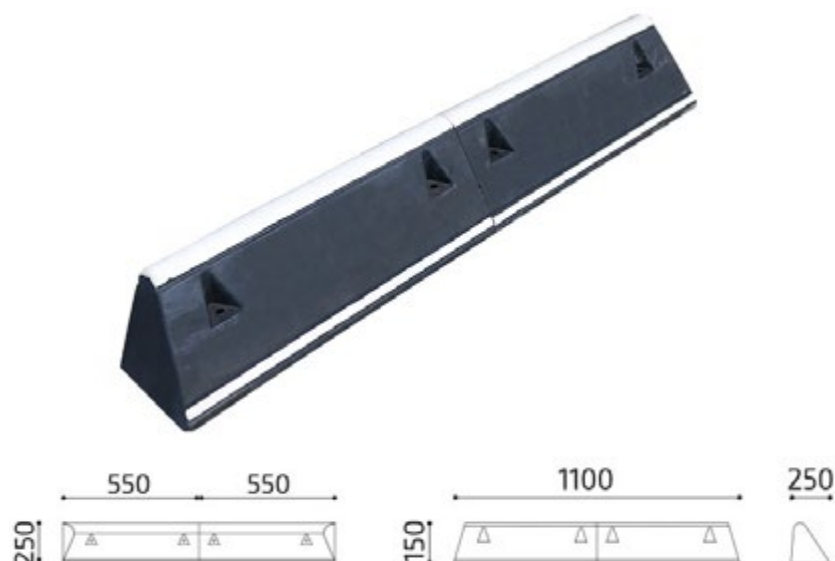

PROTECCIÓ

Lateral dels ciclistes té un lleuger pendent, que en cas de col·lisió és menys agressiva per als ciclistes.



DISSENY

El nostre disseny modular permet adaptar-se de manera còmoda i senzilla als diferents traçats.



VISIBILITAT

El separador Mompe 2 ofereix una alta visibilitat a causa de les seves dues bandes reflectores blanques.



RESISTÈNCIA

El separador Mompe 2 té una gran resistència mecànica amb tot tipus d'impactes i a l'abradió.



ECONÒMIC

El cost de la instal·lació / desinstal·lació és baix, ja que es realitza mitjançant tacs metàl·lics en molt poc temps.



MEDI AMBIENT

Producte totalment reciclable fabricat amb cautxú reciclat per a minimitzar l'impacte mig ambiental.

Exemples d'instal·lacions



Els nostres **separadors vials Mompe 2** poden ser instal·lats en vies rectes com en vies corbes proporcionant sempre protecció als ciclistes.

El lateral instal·lat cap al carril bici té un lleuger pendent perquè en cas de col·lisió o accident l'impacte dels ciclistes sigui menys agressiu per al ciclista.

Separadors viaris de cautxú

Separador vial Mompe 3

Separador vial Mompe 3 asimètric fabricat amb cautxú negre amb dues franges blanques per a millorar la visibilitat.

Separadors vials de cautxú amb lateral més baix per al carril de bici, proporcionant així seguretat als ciclistes.



PROTECCIÓ

Lateral dels ciclistes té un lleuger pendent, que en cas de col·lisió és menys agressiva per als ciclistes.



DISSENY

El nostre disseny asimètric permet adaptar-se de manera còmoda i senzilla als diferents traçats.



VISIBILITAT

El separador Mompe 3 ofereix una alta visibilitat gràcies de les seves dues bandes reflectores blanques.



RESISTÈNCIA

El separador Mompe 3 té una gran resistència mecànica abans de res tipus d'impactes i a l'abradió.



ECONÒMIC

El cost de la instal·lació / desinstal·lació és baix, ja que es realitza mitjançant tacs metàl·lics en molt poc temps.



MEDI AMBIENT

Producte totalment reciclable fabricat amb cautxú reciclat per a minimitzar l'impacte mig ambiental.

Exemples d'instal·lacions



El nostre **separador vial Mompe 3** pot ser instal·lat en vies rectes com en vies corbes proporcionant sempre protecció als ciclistes.

Un dels laterals té un lleuger pendent que s'instal·la en la part del carril bici perquè en cas de col·lisió o accident l'impacte sigui menys agressiu per al ciclista.



Separadors viaris de cautxú

Separador viari Tigre

Separador viari Tigre de cautxú fabricat i dissenyat per ciclistes, oferint així seguretat i gran visibilitat en la circulació dels ciclistes.

Separadors per a carril bici de dissenys corbs i bandes reflectores o cautxú vulcanitzat.



INSTAL·LACIÓ

Instal·lació en tota mena de vies, adaptant-se perfectament als diferents espais disponibles.



DISSENY

Disseny de formes arrodonides sense arestes ni cantons vius per a protegir els ciclistes en cas de caiguda.



VISIBILITAT

Alta visibilitat a causa de les seves dues bandes reflectores blanques, disponible en cautxú vulcanitzat (no reflector).



RESISTÈNCIA

Separador Tigre molt resistent al amortiment dels impactes, a l'abrasió i a les inclemències meteorològiques.



ECONÒMIC

El cost de la instal·lació / desinstal·lació és baix, ja que es realitza mitjançant 3 tacs metàl·lics en molt poc temps.



MEDI AMBIENT

Producte totalment reciclable i fabricat amb cautxú reciclat per a minimitzar l'impacte mediambiental.

Exemples d'instal·lacions



El nostre **separador viari Tigre** pot ser instal·lat en vies rectes com en vies amb diferents posicions.

Protecció ideal per a carrils de bicicletes amb formes arrodonides sense arestes ni cantons vius per a proporcionar seguretat viària als ciclistes.



Separadors viaris de cautxú

Separador viari Semart

Separador viari Semart fabricat amb cautxú reciclat granulat i reforçat amb poliuretà.

Separadors viaris per a carril bici ecològic sense substàncies perjudicials, que ofereix seguretat en la circulació dels ciclistes.

Separadors per a carril bici de dissenys asimètrics.



INSTAL·LACIÓ

Cada peça conté 5 orificis per a ancorar-la al sòl mitjançant cargols o vareta amb epoxi.



DISSENY

Disseny asimètric, el costat dels vehicles és més elevat proporciona seguretat en la circulació dels ciclistes.



RESISTÈNCIA

El separador té una gran resistència i amortiguació a impactes, abrasió i inclemències meteorològiques.



MEDI AMBIENT

El 90% dels seus components són cautxú reutilitzat triturat reforçat amb poliuretà.

Exemples d'instal·lacions



El nostre **separador vial Semart** pot ser instal·lat en diferents tipus de vies urbanes.

Protecció ideal per a carrils de bicicletes proporcionant seguretat viària als ciclistes.

Separadors viaris de cautxú

Separador viari Sevi

Separador viari Sevi fabricat amb cautxú negre massís i tires superiors reflectores.

Separadors Sevi dissenyats per a la separació de carrils de bici, aconseguint una separació efectiva entre carrils proporcionant seguretat als ciclistes.



INSTAL·LACIÓ

Fàcil instal·lació de separador Sevi mitjançant cargols metàl·lics.



DISSENY

Disseny separador en un sol bloc amb tires reflectores superiors.



VISIBILITAT

Separador carril bici d'alta visibilitat gràcies a les seves bandes reflectants.



Separadors viaris de cautxú

Separador viari Sevimo

Separador viari Sevimo fabricat amb cautxú negre massís i tires superiors reflectores.

Separadors viaris de peces monobloc que es poden unir entre si, dissenyats per a la separació de carrils de bici, aconseguint una separació efectiva entre carrils proporcionant seguretat als ciclistes.



INSTAL·LACIÓ

Fàcil instal·lació de separador vial Sevimo mitjançant cargols metàl·lics.



DISSENY

Peces mono blocs amb tacs metàl·lics que s'uneixen fàcilment.



VISIBILITAT

Separador carril bici d'alta visibilitat gràcies a les seves bandes reflectores.



RESISTÈNCIA

Ofereixen una millor fixació al sòl i per tant més resistència als impactes.



ADAPTABILITAT

Models de 60 i de 100 mm. També poden utilitzar-se per a delinear aparcaments.

Separadors viaris de cautxú

Separador viari Button

Separador viari Button fabricat en cautxú amb possibilitat de triar l'acabat entre diversos colors.

Separadors viaris amb un sol caragol, amb tap superior perquè quedi ocult, que proporcionen una separació efectiva de carrils.



INSTAL·LACIÓ

Amb un sol cargol. Disposa d'un tap en la part superior, per a facilitar la fixació al sòl.



DISSENY

Disseny en diferents colors, destinat per a separar els carrils (bus, bicicletes,...).



RESISTÈNCIA

Gran resistència a l'abrasió i als canvis meteorològics. Alta robustesa a impactes.

Separadors viaris de plàstic

Separador viari Pitón

Separador viari Pitón fabricat amb plàstic de material reciclat.

Separador de carrils dissenyat per a ciclistes oferint gran visibilitat i adaptació senzilla a tota mena de vies urbanes, permetent una bona circulació per part dels usuaris.

Model separador carril Pitón adaptable a tota mena de vies i formes, ideals per a carrils bici.

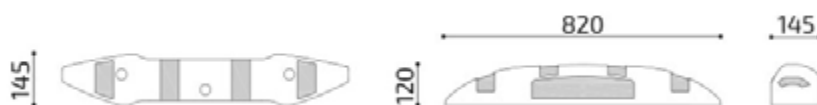

PROTECCIÓ

Separador de carrils que proporciona gran protecció als ciclistes dels vehicles en zones urbanes.



DISSENY

El nostre disseny de separador vial de plàstic és amb formes rodones sense arestes ni cantons vius.



VISIBILITAT

El separador Pitón ofereix una alta visibilitat a causa de les seves dues bandes reflectores blanques.



RESISTÈNCIA

Separador pitón de gran resistència i amortiguació als impactes.



ECONÒMIC

El cost de la instal·lació/desinstal·lació és baix, ja que es realitza mitjançant tacs metàl·lics.

Exemples d'instal·lacions

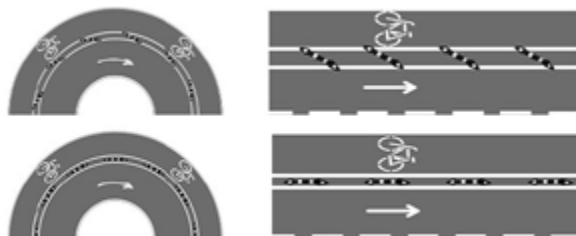

El nostre **separador viari Pitón** pot ser instal·lat en vies rectes com en vies corbes proporcionant sempre protecció als ciclistes.

El lateral dels ciclistes fa que en cas de col·lisió o accident l'impacte fa que sigui menys agressiu per al ciclista.



Separadors viaris de plàstic

Separador viari Pantera

Separador viari Pantera fabricat amb plàstic de material reciclat.

Separador de carrils dissenyat per i per a ciclistes oferint gran visibilitat i adaptació senzilla a tota mena de vies urbanes, permetent una bona circulació per part dels usuaris.

Model separador carril Pantera adaptable a tota mena de vies i formes, ideals per a carrils bici.

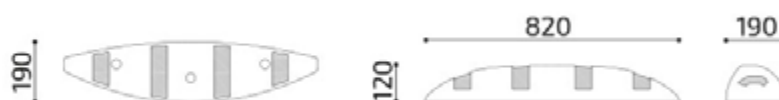

PROTECCIÓ

Separador de carrils que proporciona gran protecció als ciclistes dels vehicles en zones urbanes.



DISSENY

El nostre disseny de separador vial de plàstic és amb formes rodones sense arestes ni cantons vius.



VISIBILITAT

El separador pantera ofereix una alta visibilitat a causa de les seves dues bandes reflectores blanques.



RESISTÈNCIA

Separador pitón de gran resistència i amortiguació als impactes.



ECONÒMIC

El cost de la instal·lació / desinstal·lació és baix, ja que es realitza mitjançant cargols metàl·lics.

Exemples d'instal·lacions

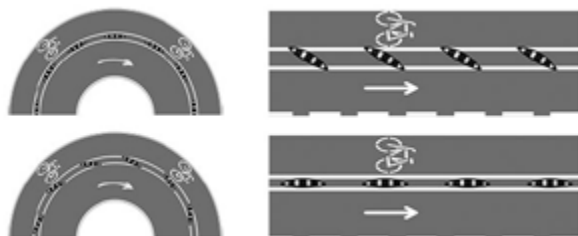

El nostre **separador viari pantera** pot ser instal·lat en vies rectes com en vies corbes proporcionant sempre protecció als ciclistes.

El lateral dels ciclistes fa que en cas de col·lisió o accident l'impacte fa que sigui menys agressiu per al ciclista.



Separadors viaris de plàstic

Separador vial Snake

Separador carril bici Snake fabricat amb plàstic de material reciclat.

Separador de carrils dissenyat per i per a ciclistes, oferint gran visibilitat i adaptació senzilla a tot tipus de vies urbanes, permetent una bona circulació per part dels usuaris.

Model separador carril Pitó adaptable a tot tipus de vies i formes, ideals per a carrils bici.

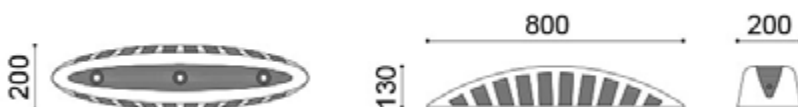

PROTECCIÓ

Separador de carrils que proporciona gran protecció als ciclistes dels vehicles en zones urbanes.



DISSENY

El nostre disseny de separador vial de plàstic és amb formes rodones sense arestes ni cantons vius.



VISIBILITAT

El separador pantera ofereix una alta visibilitat a causa de les seves dues bandes reflectores blanques.



RESISTÈNCIA

Separador snake de gran resistència i amortiguació als impactes.



ECONÒMIC

El cost de la instal·lació / desinstal·lació és baix, ja que es realitza mitjançant cargols metàl·lics.

Exemples d'instal·lacions

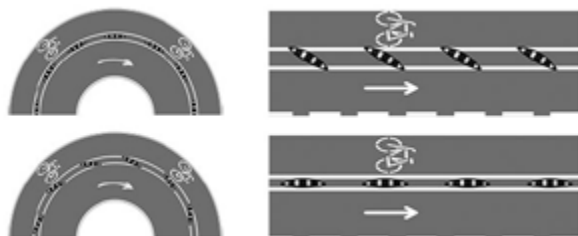

El nostre **separador viari snake** pot ser instal·lat en vies rectes com en vies corbes proporcionant sempre protecció als ciclistes.

El lateral dels ciclistes fa que en cas de col·lisió o accident l'impacte fa que sigui menys agressiu per al ciclista.



